

Treuil monophasé type CP 230V pour levage et traction

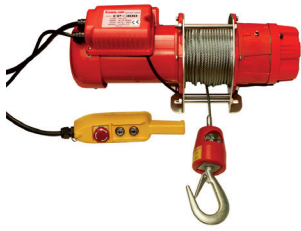

Caractéristiques

- Alimentation 230V monophasé 50Hz.
- Transmission planétaire
- Frein électromagnétique (en cas de perte de courant la charge reste en place)
- Boîte à bouton avec arrêt d'urgence (longueur câble 2m)
- Protection moteur: IP44
- Câble acier avec crochet inclu.

Application

- Conçu pour le levage et la traction des charges.

Option

- Radio commande sans-fil avec portée jusqu'à 70m.

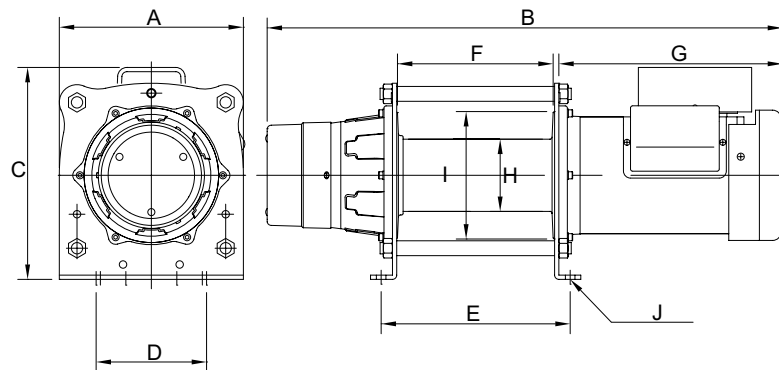

| Type | CMU (kg) | Force de traction sur tambour (kg) | Vitesse de levage première couche (m/min) | Longueur de câble (m) | Diamètre câble (mm) | Dimensions Lo x La x H (mm) | Largeur tambour (mm) | Diamètre tambour (mm) | Poids (kg) | No.artide |
|--------|----------|------------------------------------|---|-----------------------|---------------------|-----------------------------|----------------------|-----------------------|------------|-----------|
| CP-300 | 300 | 600 | 10 | 30 | 6 | 565 x 210 x 241 | 110 | 94 | 38 | 2382007 |
| CP-500 | 500 | 1000 | 10 | 60 | 7 | 694 x 260 x 299 | 220 | 102 | 55 | 2382009 |

| Type | A (mm) | B (mm) | C (mm) | D (mm) | E (mm) | F (mm) | G (mm) | H (mm) | I (mm) | J (mm) |
|--------|--------|--------|--------|--------|--------|--------|--------|--------|--------|----------|
| CP-300 | 210 | 565 | 241 | 142 | 142 | 110 | 280 | 94 | 154 | 6 x 10,5 |
| CP-500 | 260 | 728 | 299 | 156 | 267 | 220 | 316 | 102 | 180 | 6 x 13,5 |

Treuil 400V triphasé type CP-T pour levage et traction

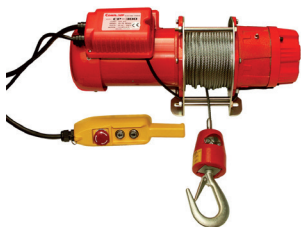

Application

- Conçu pour le levage et la traction des charges.

Option

- Radio commande sans-fil avec portée jusqu'à 70m.

| Type | CMU (kg) | Force de traction sur tambour (kg) | Vitesse de levage première couche (m/min) | Longueur de câble (m) | Diamètre câble (mm) | Dimensions Lo x La x H (mm) | Largeur tambour (mm) | Diamètre tambour (mm) | Poids (kg) | No.artide |
|----------|----------|------------------------------------|---|-----------------------|---------------------|-----------------------------|----------------------|-----------------------|------------|-----------|
| CP-T 500 | 500 | 1000 | 10 | 60 | 7 | 694 x 260 x 299 | 220 | 102 | 55 | 2382109 |

| Type | A (mm) | B (mm) | C (mm) | D (mm) | E (mm) | F (mm) | G (mm) | H (mm) | I (mm) | J (mm) |
|----------|--------|--------|--------|--------|--------|--------|--------|--------|--------|----------|
| CP-T 500 | 260 | 728 | 299 | 156 | 267 | 220 | 316 | 102 | 180 | 6 x 13,5 |