

## Pince de levage vertical (dureté 50HRC / 485HB) CS-H



### Caractéristiques

- Levage et déplacement vertical, ainsi que le retournement à 180° d'une plaque.
- Oeillet de levage fixe (mobile en une direction).
- Came à dents et pivot renforcés pour un meilleur accrochage aux tôles, poutres.
- Système de verrouillage.
- Marquage de CMU et ouverture sur la pince.
- Coefficient de sécurité: 5:1.
- Coefficient d'épreuve: 2:1.

### Application

- Conçu pour le levage des tôles ou pièces avec une dureté maximale de 50HRC / 485HB.
- Usage uniquement avec des élingues à 1 brin (angle de travail latéral réduit à 15°).

### Attention

- La charge minimale doit être au moins 10% de la CMU.

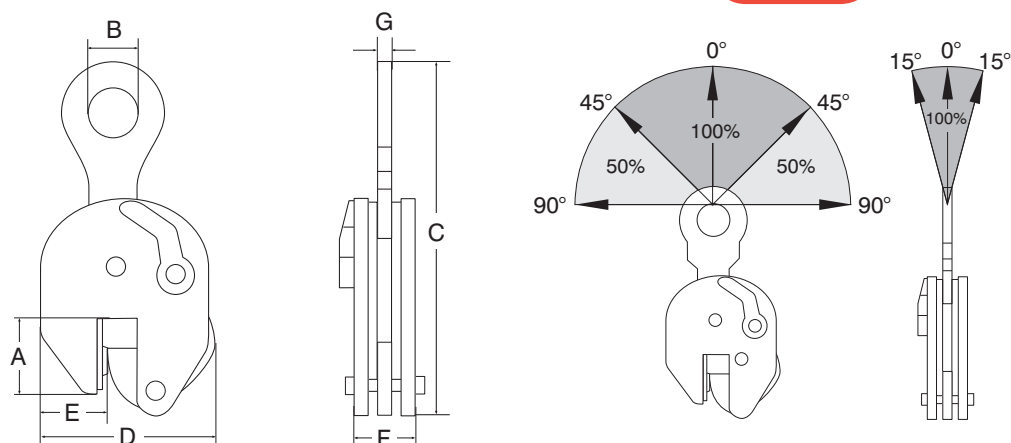

Type	CMU (kg)	Ouverture (mm)	A (mm)	B (mm)	C (mm)	D (mm)	E (mm)	F (mm)	G (mm)	Poids (kg)	No.article
CS-0.75H	750	0-13	47	30	205	100	35	37	10	1.5	3361101
CS-1.0H	1000	0-25	55	45	265	142	38	47	15	3.6	3361103
CS-2.0H	2000	0-35	80	65	335	185	55	56	17	6.5	3361105
CS-3.0H	3000	0-35	80	65	335	185	55	56	17	7	3361107
CS-4.5H	4500	0-45	85	70	430	230	60	77	20	16	3361109
CS-6.0H	6000	0-32	114	75	490	230	78	78	20	19	3361111

