

REMA Elephant MAS Elektrofahrwerk



Dieses Fahrwerk ist ausschließlich verwendbar in Kombination mit einem Elephant FAH/FBH 400V Kettenzug.

Merkmale

- Einbolzenfahrwerk.
- 1 Fahrgeschwindigkeit.
- Radbruch- und Kippsicherung sorgen für optimale Sicherheit.
- Inkl. 24V Schützensteuerung Hängetaster mit Not-Halt.
- Einfache Steckverbindung.

Wichtig

- Bei Ihrer Bestellung geben Sie bitte Ihre Flanschbreite an.

Norm:

- EN12100-1/2, EN13157

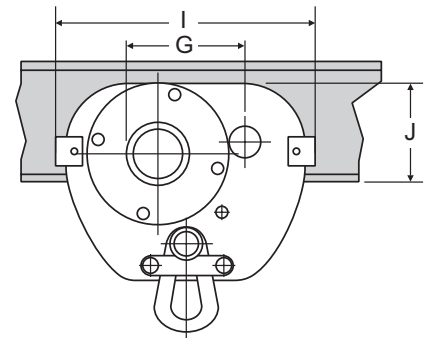
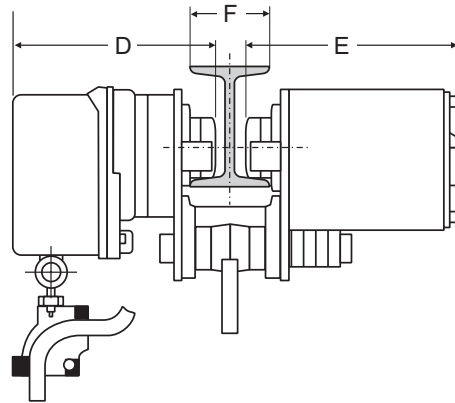

Typ	Tragfähigkeit (kg)	Flanschbreite (mm)	Fahrgeschwindigkeit (m/min)	Betriebsspannung (V)	Steuerspannung (VAC)	Schutzart IP	Einschalt-dauer %	Isolation Klasse	Leistung (kW)	Minimaler Radius (mm)	Gewicht (kg)	Artikel-Nr.
MAS-0.5	500	75-300	10	400	24	IP54	30	E	0,4	1100	31	0920001
MAS-1.0	1000	75-300	10	400	24	IP54	30	E	0,4	1100	31	0920003
MAS-2.0	2000	100-300	10	400	24	IP54	30	E	0,4	1500	40	0920005
MAS-3.0	3000	100-300	10	400	24	IP54	30	E	0,4	1500	64	0920007

Typ	D (mm)	E (mm)	F (mm)	G (mm)	I (mm)	J (mm)
MAS-0.5	228	248	75-300	120	242	102
MAS-1.0	228	248	75-300	120	242	102
MAS-2.0	245	265	100-300	148	288	120
MAS-3.0	234	318	100-300	117	310	154